



**Varðar: Langholtsvegur 60, (fsp)**

Skoðuð er fyrirspurn Öglu Þórunnar Hjartardóttur, dags. 30. janúar 2024, um hvort líklegt sé að leyfi fáiast fyrir byggingu kvists á norðurhlíð þaks, sem yrði nánast eins að útlit eins og kvistur á suðurhlíð á húsi nr. 60 við Langholtsveg. Erindi fylgir skissuteikning af fyrirhuguðum kvisti.



Aðalskipulag Reykjavíkur 2040



Deiliskipulag í gildi

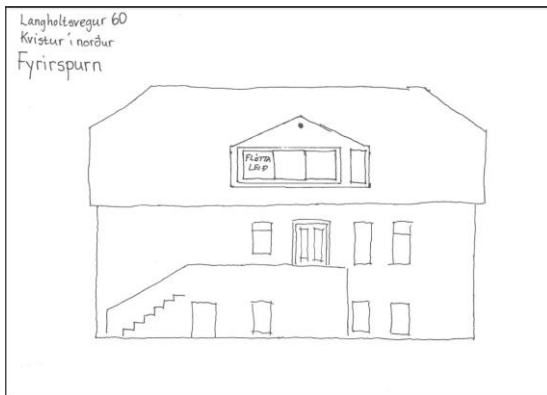

Fyrirhugaður kvistur á norðurhlíð

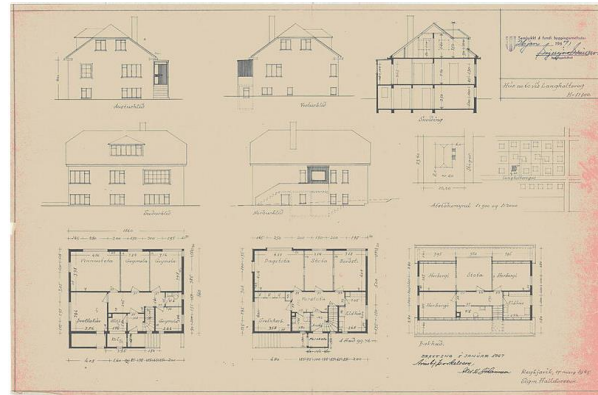

Aðalteikningar í gildi

**Skipulagsleg staða:**

Lóðin er á íbúðarsvæði (ÍB25) samkvæmt Aðalskipulagi Reykjavíkur 2040. Í gildi deiliskipulag Sunda, samþ. 10.11.2005 með síðari breytingum.

**Umsögn:**

Í gildandi deiliskipulagi eru heimildir til viðbygginga skv. eftirfarandi skilmálamynd:

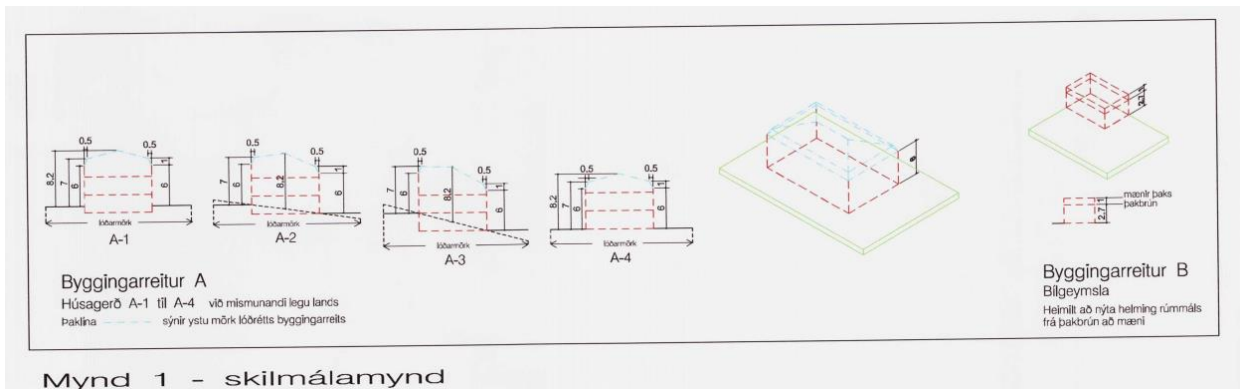

Sbr. aðaltekningar þá á skilmálamynd A-1 við fyrir Langholtsveg 60. Skv. því er heimild fyrir samskonar kvisti á suðurhlíð og er á norðurhlíð.

**Niðurstaða:**

Ekki eru gerðir skipulagslegar athugasemdir við erindi.

**F.h. skipulagsfulltrúans í Reykjavík**

Sigríður Maack, arkitekt og verkefnisstjóri.